

BROOKVENTTM

DACHVENTILATOREN MIT VERTICAL LUFTAUSTRITT BMV PRO EC





Dachventilatoren mit
vertikalem Luftaustritt
BMV PRO VERTICAL EC

Ventilatoren BMV PRO 1.3 EC Vertical

Ventilatoren BMV PRO 1.9 EC Vertical

Ventilatoren BMV PRO 2.2 EC Vertical

Ventilatoren BMV PRO 2.5 EC Vertical



BESCHREIBUNG

Dachventilator zur Außenmontage an den Enden von Lüftungskanälen in Wohn- Gewerbe- und Industriegebäuden mit geringer Luftbelastung durch Feststoffpartikel.

Der Lüfter kann mit dem CSR-B-Controller arbeiten, der einen stabilen Lüftungsbetrieb unter allen Bedingungen und genau nach den Auslegungsparametern sichern wird.

MERKMALE

- Vertikaler Luftaustritt.
- Die Konstruktion wird aus verzinktem Blech hergestellt.
- Montageplatte aus Stahl mit einem Anschlussstutzen.
- EC-Motor ausgestattet mit einer Kabeldose für den elektrischen Anschluss.
- Mögliche automatische Regelung durch einen multifunktionalen CSR-B-Regler, z.B. in einem Konstantdrucksystem mit wählbaren Betriebscharakteristiken.

TECHNISCHE DATEN

Phase, Nennversorgung [V]	1-230V
Versorgungsbereich [V]	200-240
Frequenz [Hz]	50-60Hz
Max. Leistungsaufnahme [W]	27
Max Stromverbrauch [A]	0,27
Betriebstemperaturbereich [°C]	-25 °C < T < +55 °C
Gewicht [kg]	5
IP-Schutzart / Isolationsklasse	IP 54 B

SCHALTPLAN

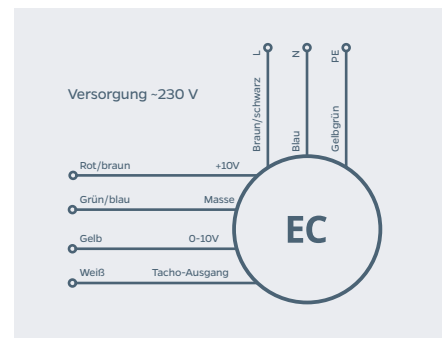

GRÖSSE

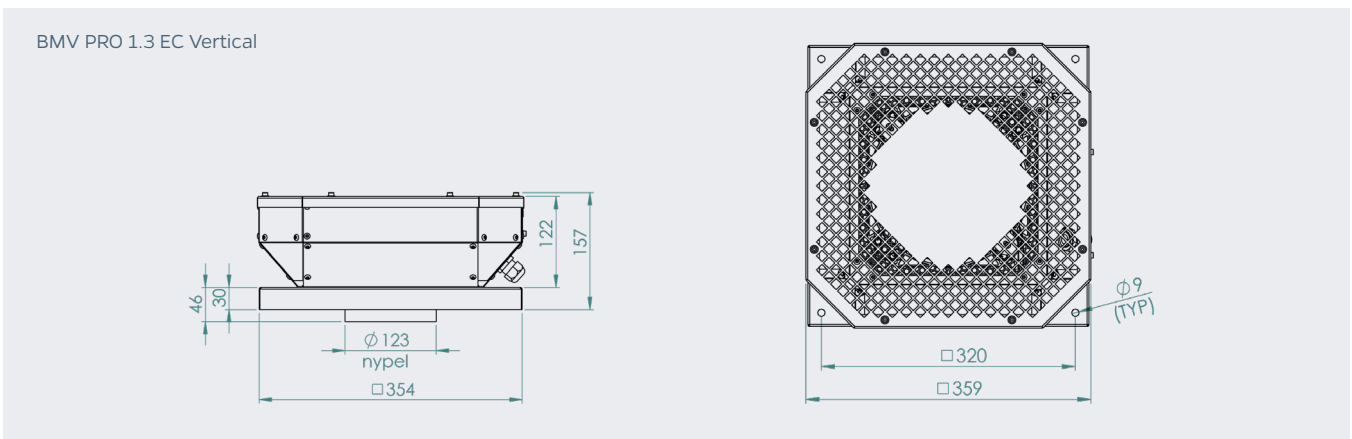

AKUSTISCHE EIGENSCHAFTEN

Betriebspunkte	BMV PRO 1.3 EC VERTICAL			Akustische Eigenschaften HZ								Schalldruckpegel Lpa je nach Entfernung			
	m³/h	Pa	W	63	125	250	500	1000	2000	4000	8000	Lwa	1m	3m	6m
I	50	70	4	16	28	39	39	39	39	33	23	46	41	31	25
II	100	70	6	17	29	35	40	41	43	38	28	47	42	33	27
III	150	70	9	21	33	40	45	47	49	46	37	53	48	39	33
IV	200	70	16	25	37	47	51	53	54	53	46	60	55	45	39

Empfohlener Einsatz des flexiblen Schalldämpfers TLE-25-125-1200, des Dachsockels PDT (schalldämpfend) oder PDI (isoliert).
Andere akustische Eigenschaften des Ventilators in anderen Betriebspunkten sind auf Anfrage erhältlich.

LEISTUNGSKURVEN

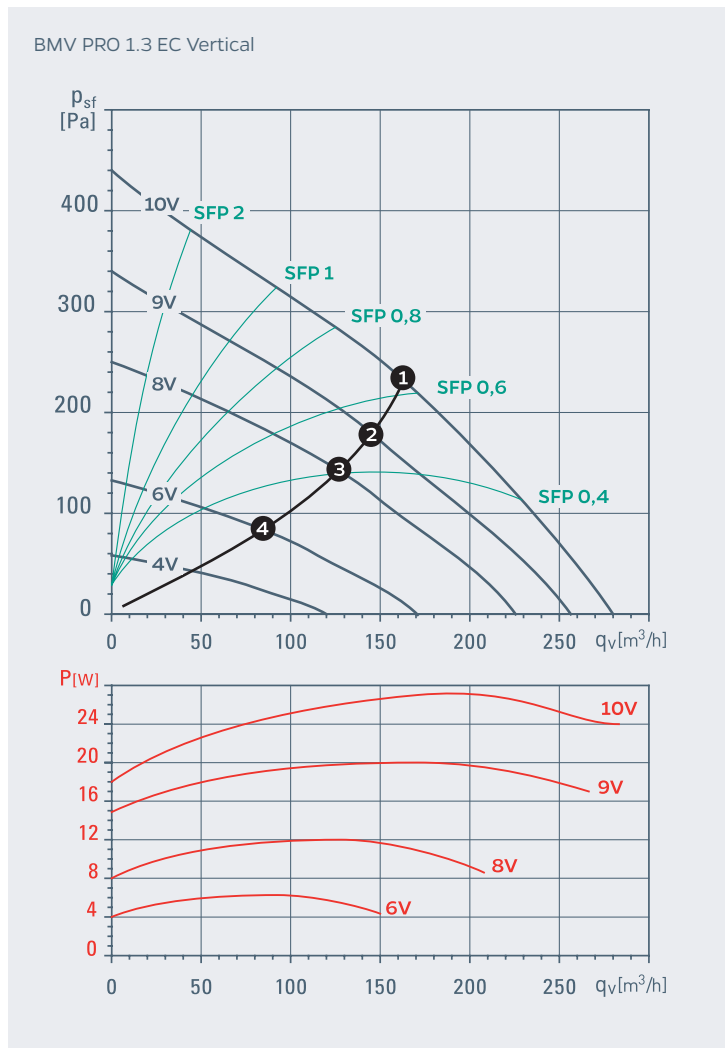

BETRIEBSMERKMALE

Modell	Kennlinie	[rpm]	[W]	[A]	[m³/h]*	Werte des Punktes im Diagramm
BMV PRO 1.3 EC Vertical	10 V	3722	27	0,27	160	1
	9 V	3361	20	0,20	145	2
	8 V	2969	14	0,14	130	3
	6 V	2253	7	0,07	95	4

Standards: * ISO 5801/ DIN 24163; ** ISO 3745; ** ISO 3744; ** ISO 13347

ELEKTRISCHES ZUBEHÖR



CSR-B-Controller

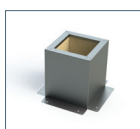

Dachsockel



Akustische Schalldämpfer



Rückschlagklappe

Ventilatoren **BMV PRO 1.9 Vertical** mit EC-Motor



BESCHREIBUNG

Dachventilator zur Außenmontage an den Enden von Lüftungskanälen in Wohn- Gewerbe- und Industriegebäuden mit geringer Luftbelastung durch Feststoffpartikel.
Der Lüfter kann mit dem CSR-B-Controller arbeiten, der einen stabilen Lüftungsbetrieb unter allen Bedingungen und genau nach den Auslegungsparametern sichern wird.

MERKMALE

- Vertikaler Luftaustritt.
- Die Konstruktion wird aus verzinktem Blech hergestellt.
- Montageplatte aus Stahl mit einem Anschlussstutzen.
- EC-Motor ausgestattet mit einer Kabeldose für den elektrischen Anschluss.
- Mögliche automatische Regelung durch einen multifunktionalen CSR-B-Regler, z.B. in einem Konstantdrucksystem mit wählbaren Betriebscharakteristiken.

TECHNISCHE DATEN

Phase, Nennversorgung [V]	1-230 V
Versorgungsbereich [V]	200-240
Frequenz [Hz]	50-60Hz
Max. Leistungsaufnahme [W]	90
Max Stromverbrauch [A]	0,76
Betriebstemperaturbereich [°C]	-25 °C < T < +55 °C
Gewicht [kg]	5
IP-Schutzart / Isolationsklasse	IP 54 B

SCHALTPLAN

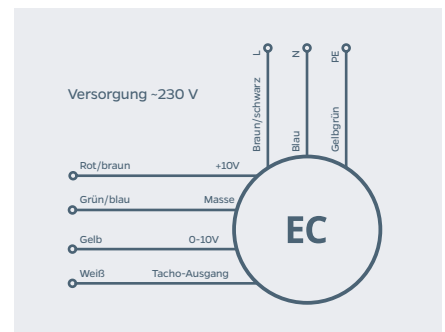

GRÖSSE

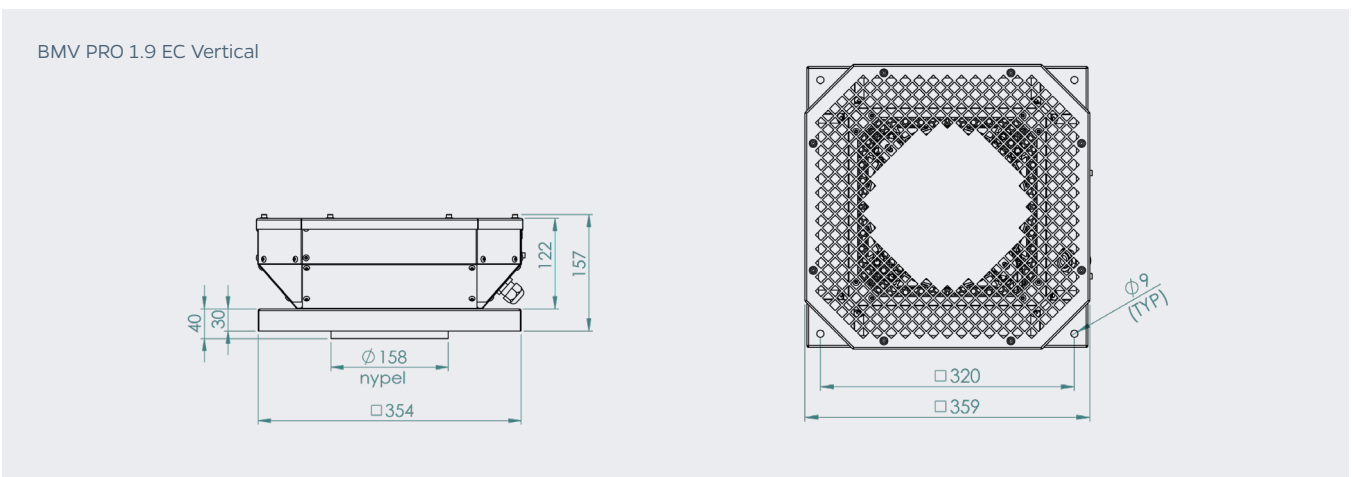

AKUSTISCHE EIGENSCHAFTEN

Betriebspunkte	BMV PRO 1.9 EC VERTICAL			Akustische Eigenschaften HZ								Schalldruckpegel Lpa je nach Entfernung			
	m³/h	Pa	W	63	125	250	500	1000	2000	4000	8000	Lwa	1m	3m	6m
I	150	70	9	28	34	37	41	42	43	34	28	48	43	34	28
II	200	70	11	24	31	37	41	42	45	37	30	49	44	35	29
III	250	70	14	22	30	37	42	43	47	42	32	51	46	37	31
IV	300	70	17	24	32	40	44	45	48	47	36	53	48	39	33
V	350	70	20	26	32	44	46	48	49	51	41	55	50	41	35
VI	400	70	25	26	34	45	48	50	51	54	46	58	53	44	38
VII	450	70	31	27	36	48	49	53	54	56	50	60	55	46	40

Empfohlener Einsatz des flexiblen Schalldämpfers TLE-25-160-1200, des Dachsockels PDT (schalldämpfend) oder PDI (isoliert).
Andere akustische Eigenschaften des Ventilators in anderen Betriebspunkten sind auf Anfrage erhältlich.

LEISTUNGSKURVEN

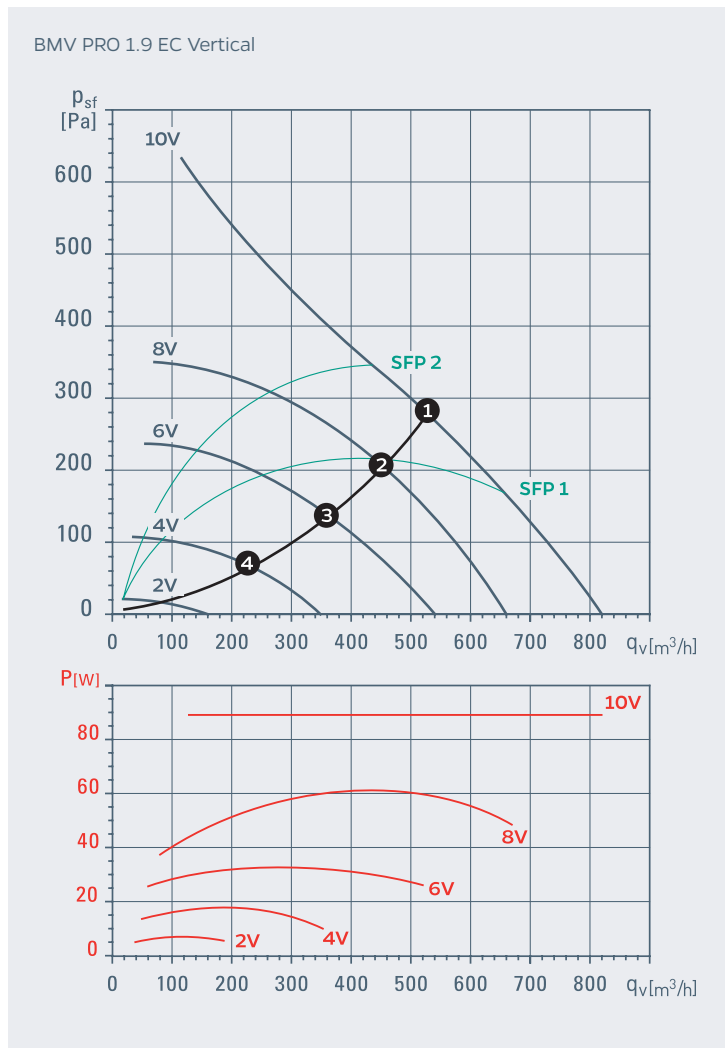

BETRIEBSMERKMALE

Modell	Kennlinie	[rpm]	[W]	[A]	[m³/h]*	Werte des Punktes im Diagramm
BMV PRO 1.9 EC Vertical	10 V	3150	90	0.76	479	1
	8 V	2760	60	0.54	419	2
	6 V	2280	36	0.34	346	3
	4 V	1520	12	0.14	228	4

Standards: * ISO 5801/ DIN 24163; ** ISO 3745; ** ISO 3744; ** ISO 13347

ELEKTRISCHES ZUBEHÖR



CSR-B-Controller

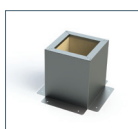

Dachsockel



Akustische Schalldämpfer



Rückschlagklappe

Ventilatoren **BMV PRO 2.2 Vertical** mit EC-Motor



BESCHREIBUNG

Dachventilator zur Außenmontage an den Enden von Lüftungskanälen in Wohn- Gewerbe- und Industriegebäuden mit geringer Luftbelastung durch Feststoffpartikel.

Der Lüfter kann mit dem CSR-B-Controller arbeiten, der einen stabilen Lüftungsbetrieb unter allen Bedingungen und genau nach den Auslegungsparametern sichern wird.

MERKMALE

- Vertikaler Luftaustritt.
- Die Konstruktion wird aus verzinktem Blech hergestellt.
- Montageplatte aus Stahl mit einem Anschlussstutzen.
- EC-Motor ausgestattet mit einer Kabeldose für den elektrischen Anschluss.
- Mögliche automatische Regelung durch einen multifunktionalen CSR-B-Regler, z.B. in einem Konstantdrucksystem mit wählbaren Betriebscharakteristiken.

TECHNISCHE DATEN

Phase, Nennversorgung [V]	1-230 V
Versorgungsbereich [V]	200-240
Frequenz [Hz]	50-60Hz
Max. Leistungsaufnahme [W]	90
Max Stromverbrauch [A]	0,8
Betriebstemperaturbereich [°C]	-25 °C<T<+55 °C
Gewicht [kg]	6
IP-Schutzart / Isolationsklasse	IP 54 B

SCHALTPLAN

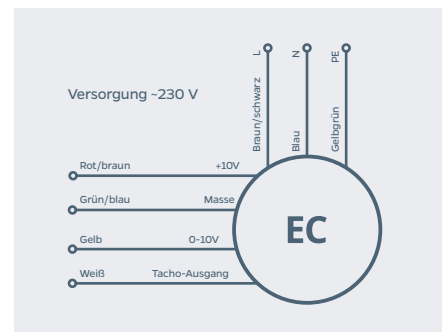

GRÖSSE

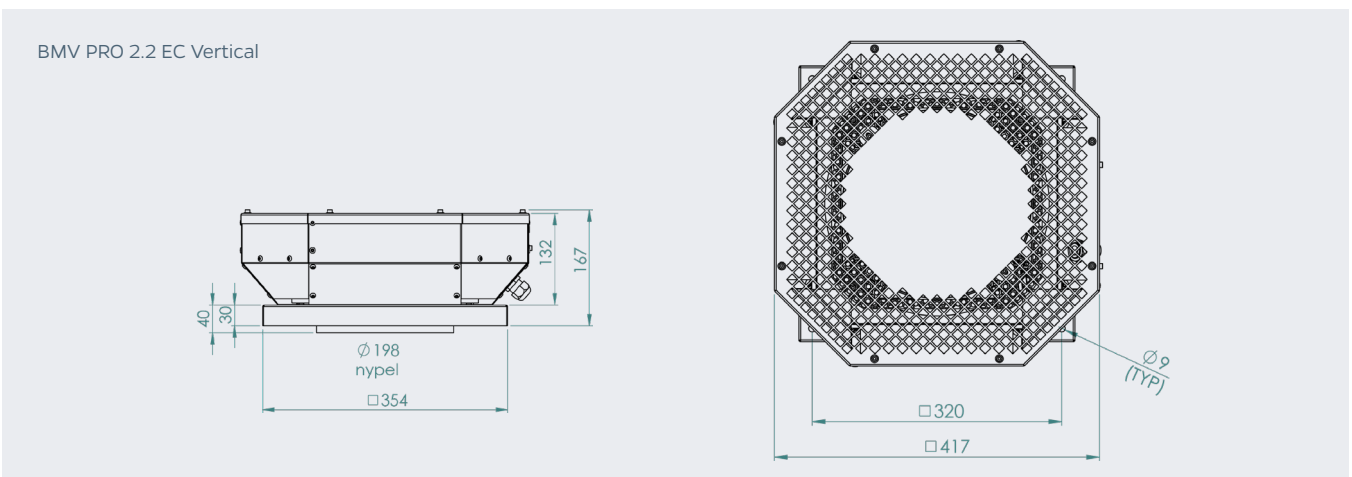

AKUSTISCHE EIGENSCHAFTEN

Betriebspunkte	BMV PRO 2.2 EC VERTICAL			Gewichtete akustische Eigenschaften (A), HZ									Schalldruckpegel Lpa je nach Entfernung		
	m³/h	Pa	W	63	125	250	500	1000	2000	4000	8000	Lwa	1m	3m	6m
I	400	70	20	24	36	41	44	46	47	45	32	52	47	38	32
II	450	70	23	24	37	42	45	47	48	49	35	54	49	40	34
III	500	70	26	25	38	43	46	49	50	52	39	56	51	42	36
IV	550	70	30	26	39	45	47	50	51	55	44	58	53	44	38
V	600	70	34	26	40	46	49	51	52	56	48	59	54	45	39
VI	650	70	39	27	40	48	51	53	53	55	52	60	55	46	40
VII	700	70	45	28	41	50	52	54	55	55	55	62	57	48	42

Empfohlener Einsatz des flexiblen Schalldämpfers TLE-25-200-1200, des Dachsockels PDT (schalldämpfend) oder PDI (isoliert).
Andere akustische Eigenschaften des Ventilators in anderen Betriebspunkten sind auf Anfrage erhältlich.

LEISTUNGSKURVEN

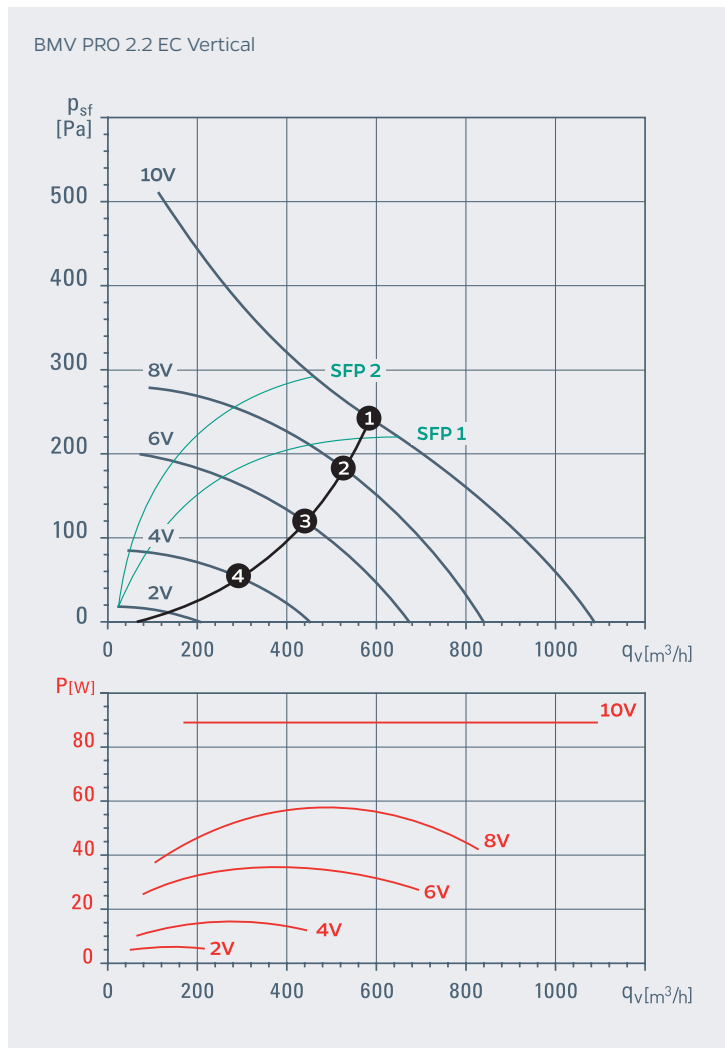

BETRIEBSMERKMALE

Modell	Kennlinie	[rpm]	[W]	[A]	[m³/h]*	Werte des Punktes im Diagramm
BMV PRO 2.2 EC Vertical	10 V	2570	90	0.8	594	1
	8 V	2232	60	0.58	521	2
	6 V	1860	36	0.39	431	3
	4 V	1240	12	0.14	284	4

Standards: * ISO 5801/ DIN 24163; ** ISO 3745; ** ISO 3744; ** ISO 13347

ELEKTRISCHES ZUBEHÖR



CSR-B-Controller

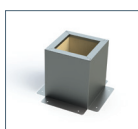

Dachsockel



Akustische Schalldämpfer



Rückschlagklappe

Ventilatoren **BMV PRO 2.5 Vertical** mit EC-Motor



BESCHREIBUNG

Dachventilator zur Außenmontage an den Enden von Lüftungskanälen in Wohn- Gewerbe- und Industriegebäuden mit geringer Luftbelastung durch Feststoffpartikel.

Der Lüfter kann mit dem CSR-B-Controller arbeiten, der einen stabilen Lüftungsbetrieb unter allen Bedingungen und genau nach den Auslegungsparametern sichern wird.

MERKMALE

- Vertikaler Luftaustritt.
- Die Konstruktion wird aus verzinktem Blech hergestellt.
- Montageplatte aus Stahl mit einem Anschlussstutzen.
- EC-Motor ausgestattet mit einer Kabeldose für den elektrischen Anschluss.
- Mögliche automatische Regelung durch einen multifunktionalen CSR-B-Regler, z.B. in einem Konstantdrucksystem mit wählbaren Betriebscharakteristiken.

TECHNISCHE DATEN

Phase, Nennversorgung [V]	1-230 V
Versorgungsbereich [V]	200-240
Frequenz [Hz]	50-60Hz
Max. Leistungsaufnahme [W]	170
Max Stromverbrauch [A]	1,5
Betriebstemperaturbereich [°C]	-25 °C<T<+55 °C
Gewicht [kg]	7,0
IP-Schutzart / Isolationsklasse	IP 54 B

SCHALTPLAN

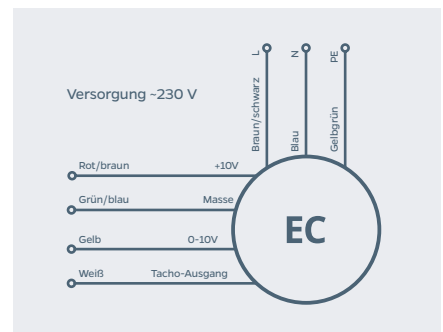

GRÖSSE

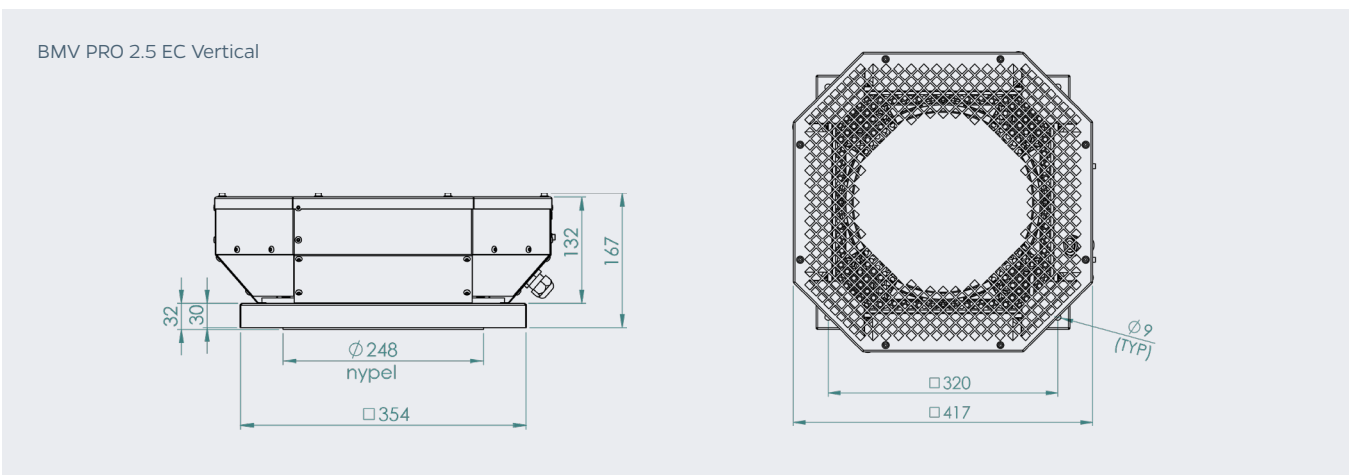

AKUSTISCHE EIGENSCHAFTEN

Betriebspunkte	BMV PRO 2.5 EC VERTICAL			Gewichtete akustische Eigenschaften (A), HZ									Schalldruckpegel Lpa je nach Entfernung		
	m³/h	Pa	W	63	125	250	500	1000	2000	4000	8000	Lwa	1m	3m	6m
I	700	70	34	29	39	44	48	51	53	53	42	58	53	44	38
II	750	70	38	31	40	45	49	52	54	55	44	59	54	45	39
III	800	70	42	32	41	46	50	53	54	57	46	61	56	47	41
IV	850	70	46	33	41	47	51	54	55	58	48	62	57	48	42
V	900	70	52	34	43	48	52	55	55	59	50	63	58	49	43
VI	1000	70	62	37	45	50	54	57	57	62	53	65	60	51	45
VII	1100	70	74	36	45	52	56	59	58	63	56	67	62	53	47

Empfohlener Einsatz des flexiblen Schalldämpfers TLE-25-250-1200, des Dachsockels PDT (schalldämpfend) oder PDI (isoliert).
Andere akustische Eigenschaften des Ventilators in anderen Betriebspunkten sind auf Anfrage erhältlich.

LEISTUNGSKURVEN

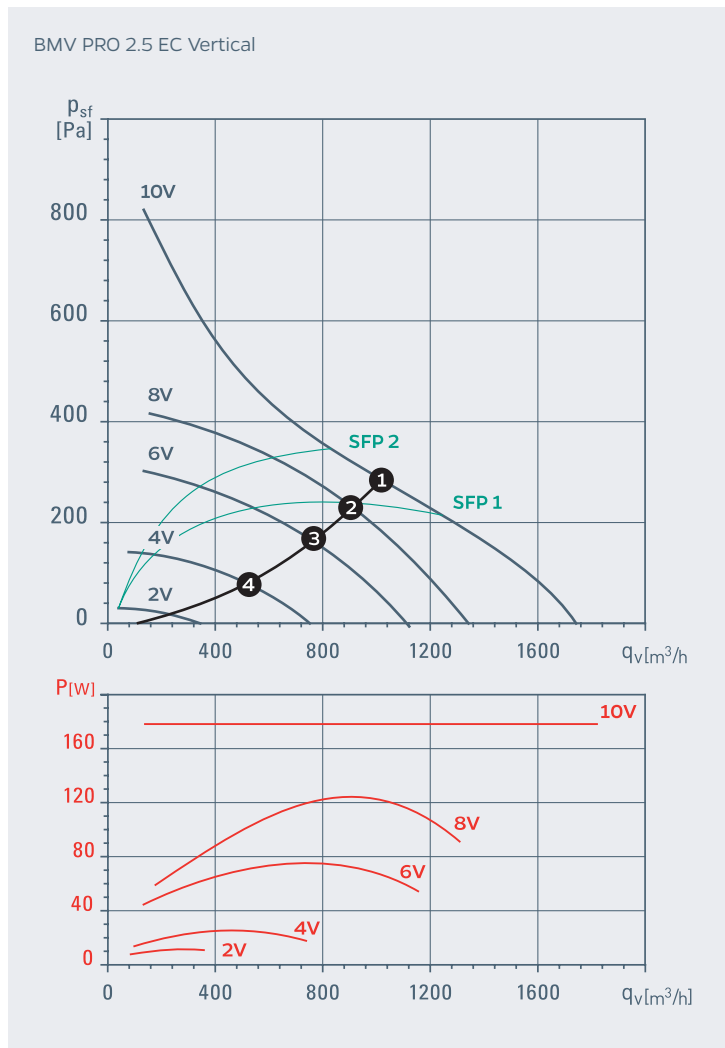

BETRIEBSMERKMALE

Modell	Kennlinie	[rpm]	[W]	[A]	[m³/h]*	Werte des Punktes im Diagramm
BMV PRO 2.5 EC Vertical	10 V	2480	170	1.5	997	1
	8 V	2230	120	1.1	892	2
	6 V	1930	80	0.76	776	3
	4 V	1290	26	0.28	517	4

Standards: * ISO 5801/ DIN 24163; ** ISO 3745; ** ISO 3744; ** ISO 13347

ELEKTRISCHES ZUBEHÖR



CSR-B-Controller

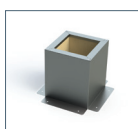

Dachsockel



Akustische Schalldämpfer



Rückschlagklappe

